

TEK KATLI VALS

SINGLE STOREY ROLLER MILLS

ОДНОСТУПЕНЧАТЫЙ ВАЛЬЦОВЫЙ СТАНОК

özunmak[®]
değirmen makinaları

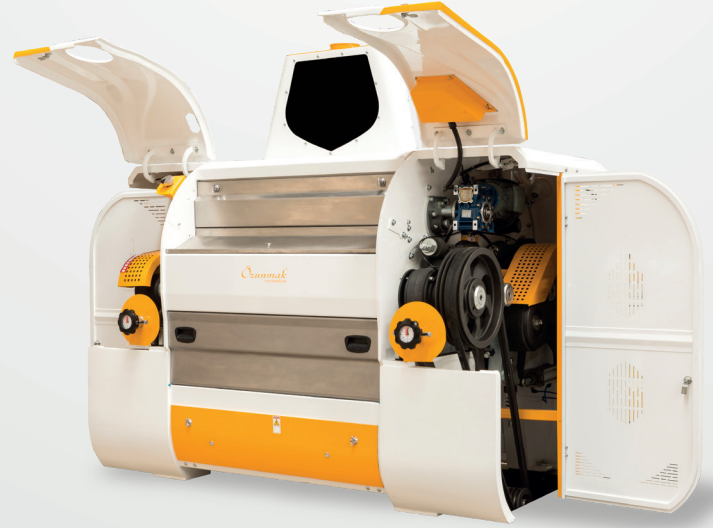

Havali valsler büyük güç ve kapasiteye sahip olup, mükemmel mühendislik ve işçilikle üretilmiştir. Akan malzemenin akış seviyesinin sürekli aynı seviyede olması için besleme perdesi servo olarak kontrol edilmekte ve sürekli beslemeyi sağlamaktadır. Böylece düzenli bir değirmen çalışması ve bitmiş ürün kalitesi elde edilmektedir.

Roller mills have huge power and capacity and they have excellent design. To hold the volume of flowing product at a fix value, the feed inlet was controlled automatically. So a regular operation and high quality product were obtained.

Аэротические вальцовые агрегаты имеет высокую мощность и производительность. Безупречная конструкция инженеров и монтаж работников. Вальцовые станки бывают одно и двух тупенчатыми. Что бы обеспечить равномерный уровень продукта применя- ется лист питания.

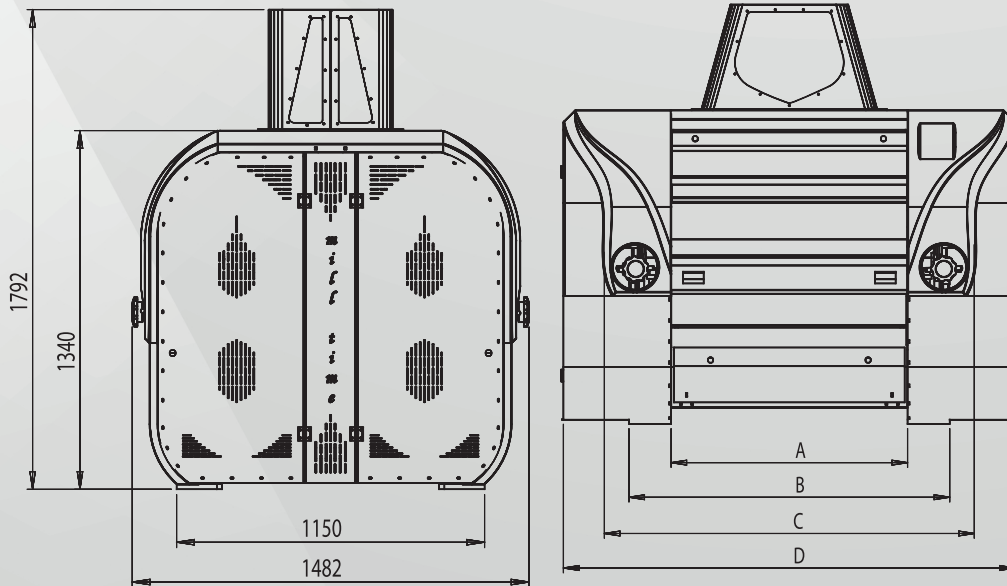

Model / Модель	A	B	C	D	Ağırlık(kg) / Weight(kg) / Вес(кг)
MILLTIME VALS 250/800	800	1170	1450	1730	2500
MILLTIME VALS 250/1000	1000	1370	1650	1930	3000
MILLTIME VALS 250/1250	1250	1620	1900	2180	3500
MILLTIME VALS 300/1000	1000	1370	1650	1930	3750
MILLTIME VALS 300/1250	1250	1620	1900	2180	4000